

Raccolta di schemi di meccaniche del comando di sintonia di apparecchi radio d'epoca.

Scansioni di Paolo Califano <http://iw2dgs.interfree.it>

www.geocities.com/chopin.i

NOTA: in alcune illustrazioni compaiono delle frecce sul percorso della funicella. Il loro compito è quello di indicare il verso da seguire per il montaggio.

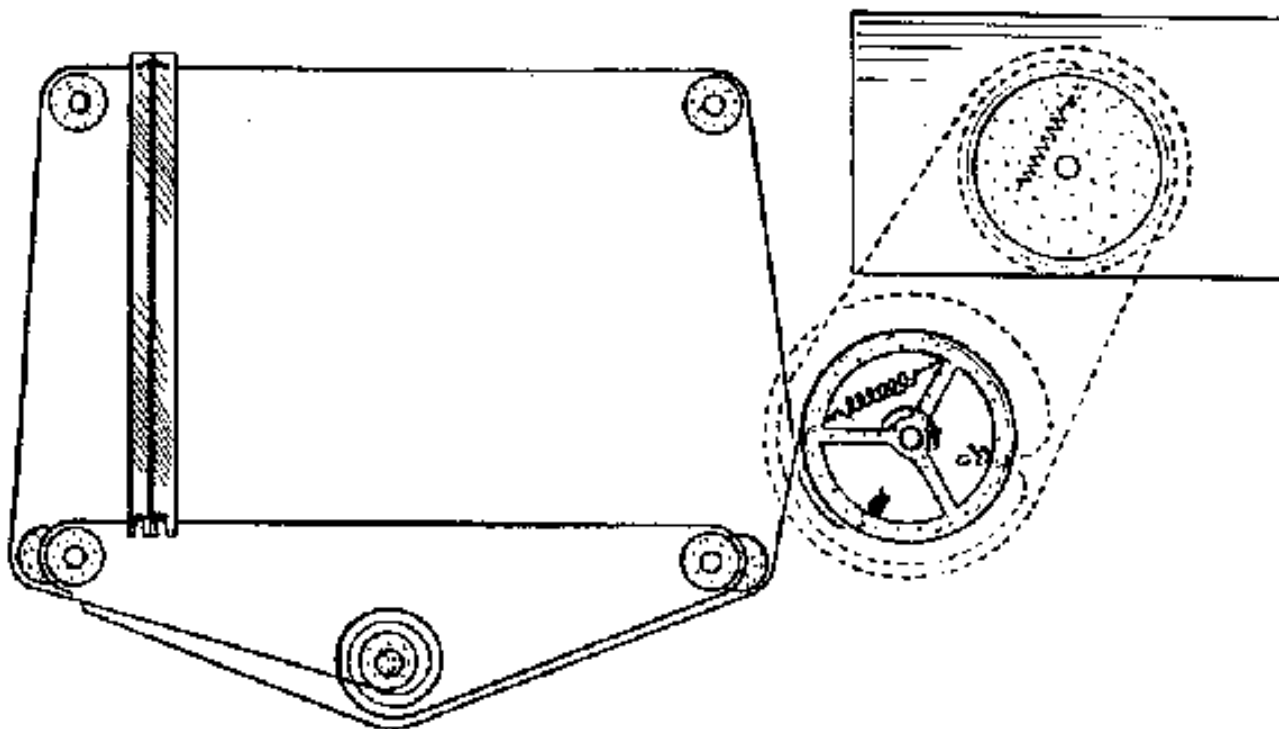

ALLOCCHIO BACCHINI, mod. 216/M-FM.

Col perno ruotato tutto a destra si infila un terminale della funicella nell'apposito foro sul rotore, girando a sinistra e passandola nella puleggia in alto a destra, quindi in quella a sinistra e in quella in basso. Si avvolgono tre spire sul perno di comando da sinistra verso destra, passando nella puleggia interna a destra, nella sinistra, nell'esterna a destra e facendo un giro sul rotore da sinistra verso destra.

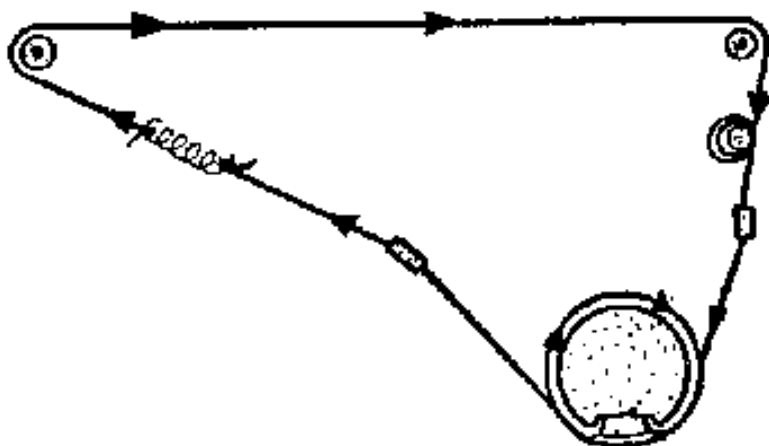

MAGNADYNE, modd. S11 e S12.
La funicella compie 3gg
attorno al perno di comando.

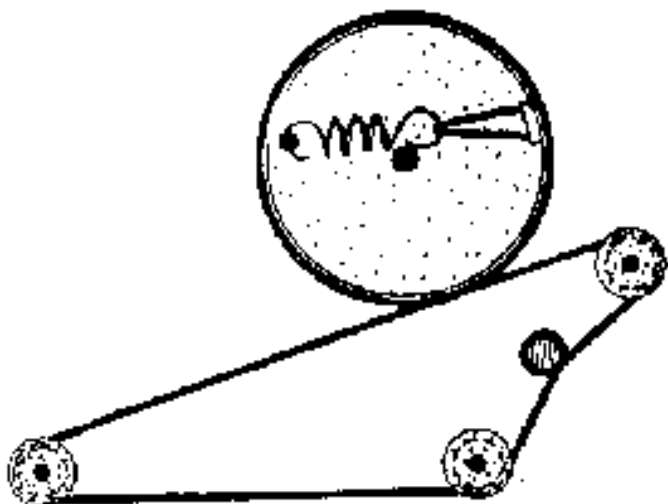

PHILIPS, vari modelli.

La funicella si applica inizialmente sul rotore connesso col perno del condensatore variabile, la si fa scorrere successivamente sull'incavo della rotella di sinistra e poi su quella in basso a destra. Sul perno la funicella viene avvolta con 2 giri, viene poi fatta passare nell'incavo della puleggia situata all'estrema destra e in fine avvolta per $\frac{3}{4}$ di giro sul rotore e fissata alla molla.

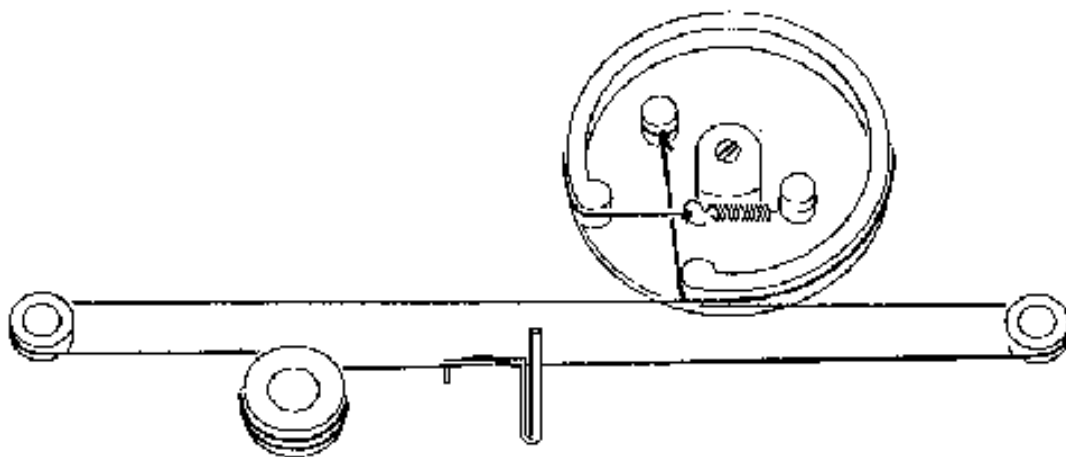

RADIOMARELLI,
mod. RD249.

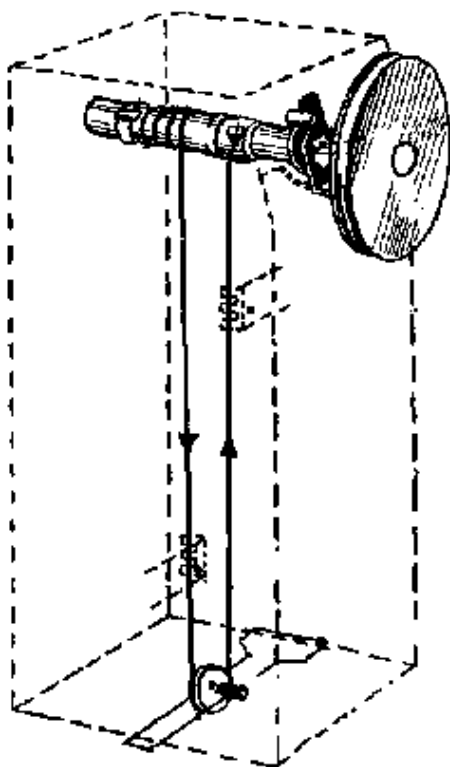

RADIOMARELLI, modd. 9U65, 9A75, 9A85,
9A95, sintonia a permeabilità
variabile.

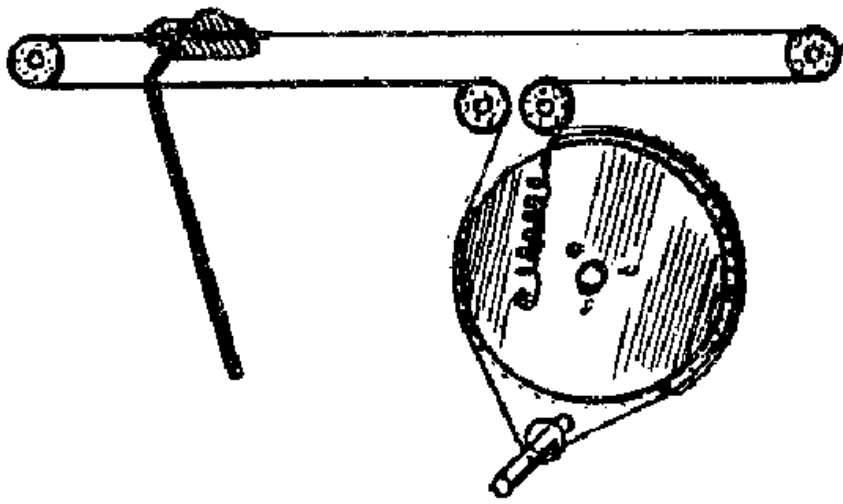

PHONOLA, modd. 903,
5529, 5530, 5533.

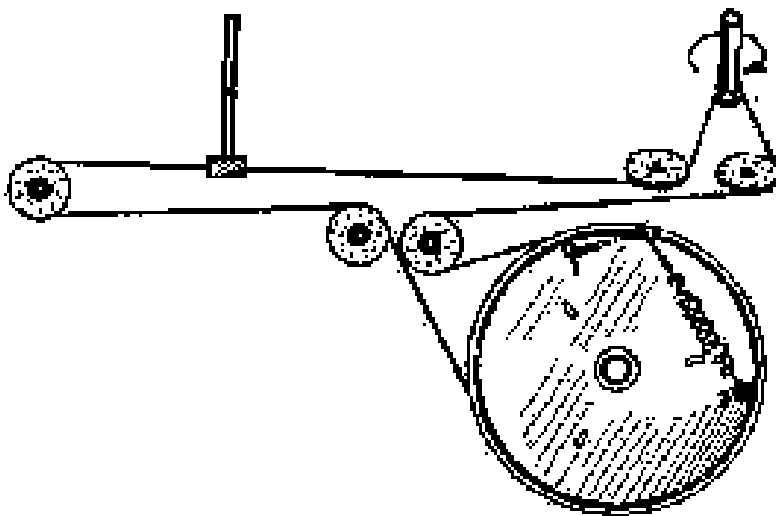

PHONOLA, mod.599.
La lunghezza della
funicella è di 685mm e
deve essere agganciata
ad asola, su entrambe le
estremità, in modo che
la lunghezza netta
risulti di 652mm.

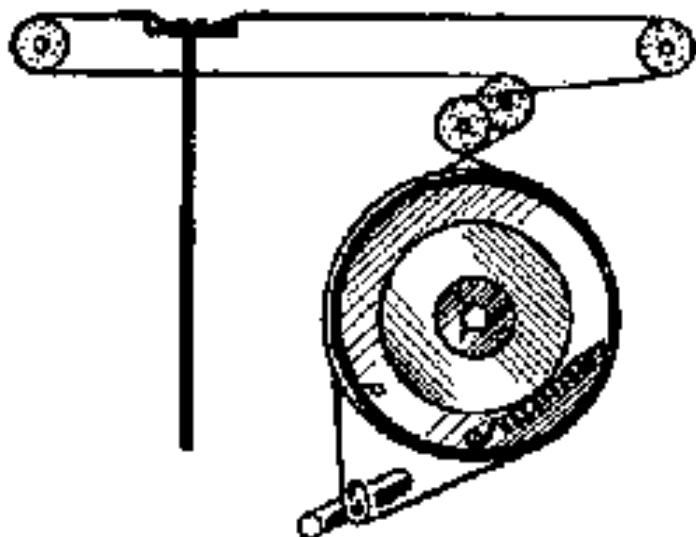

PHONOLA, modd. 724, 5512, 5517,
5518.
La funicella è composta da un tratto
in seta e un tratto in acciaio.

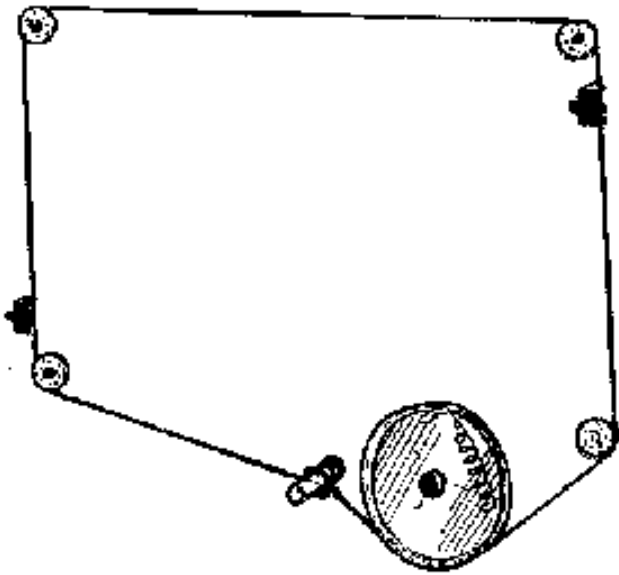

PHONOLA, mod. 5535.

La lunghezza della funicella di seta è di 900mm. e deve essere agganciata ad asola, su entrambe le estremità, in modo che la lunghezza netta risulti di 840mm

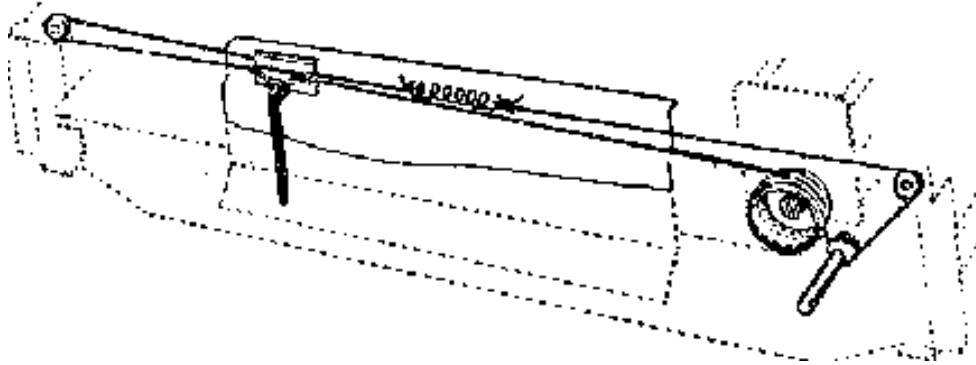

PHONOLA, modd. 676, 678.

La funicella è composta da un tratto in seta (756mm) e un tratto in acciaio (260mm).



SIEMENS, modd. SM522 e 524.

Comando del condensatore variabile e comando della sezione a permeabilità variabile.

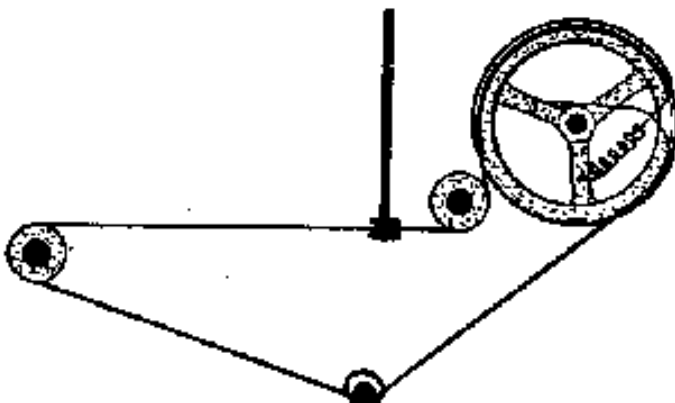

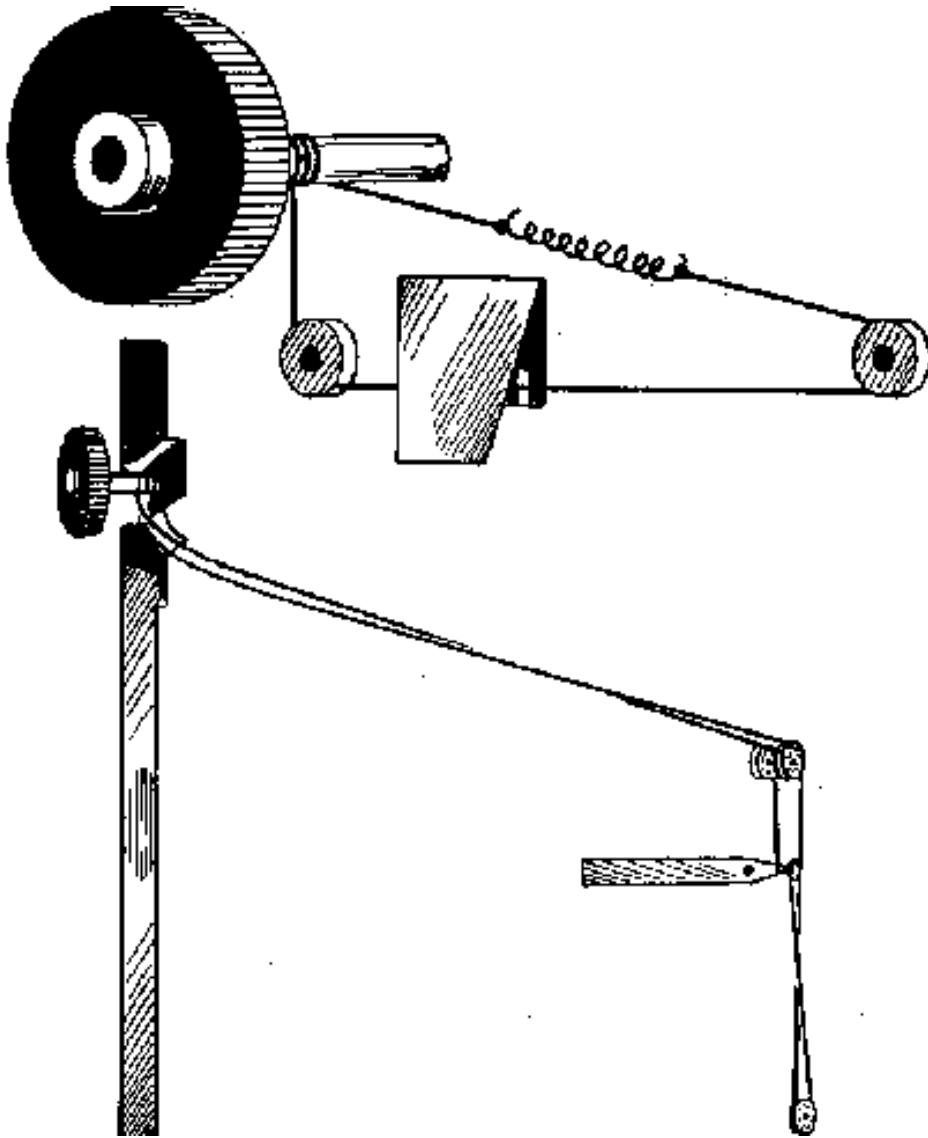

SIEMENS, modd. 7058 e 7158.

In alto il controllo toni, in basso il sistema di comando della selettività variabile.



PHILIPS, modd. 371A, 460A, 472A.

La funicella è fissata con un nodo al rotore, dunque scorre sull'incavo della puleggia posta all'estrema destra; viene avvolta con due giri attorno al perno e fatta scorrere attraverso gli incavi delle altre due pulegge. In fine torna al rotore.

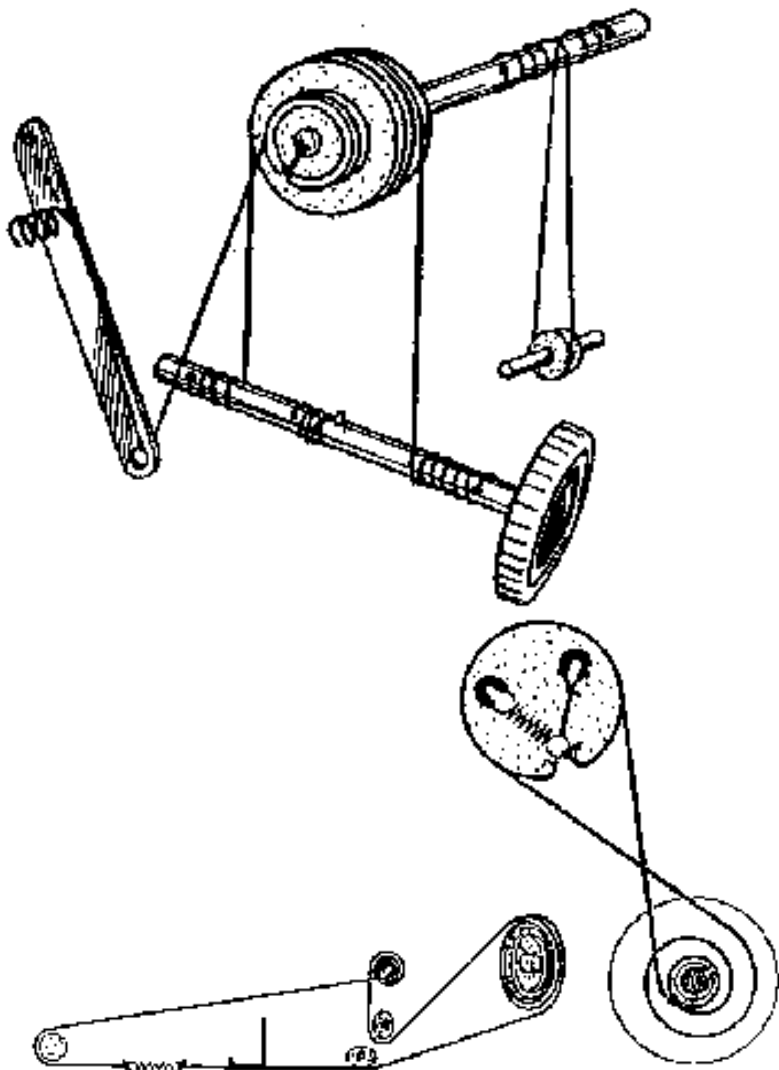

RADIOMARELLI, modd. 9U65, 9A75,
9A85, 9A95.

Nota: le funicelle sono 3.

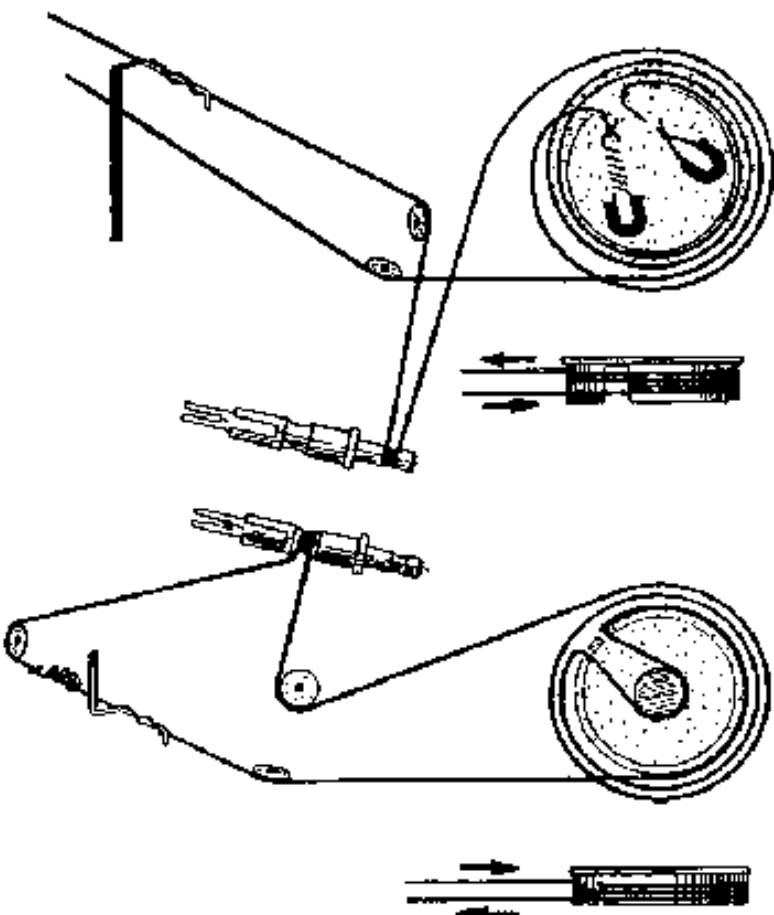

RADIOMARELLI, modd.171, 176,
178, 183.

Il disegno in alto a sinistra
mostra il comando di
sintonia FM, a destra quello AM.
I disegni sottostanti mostrano
due particolari.

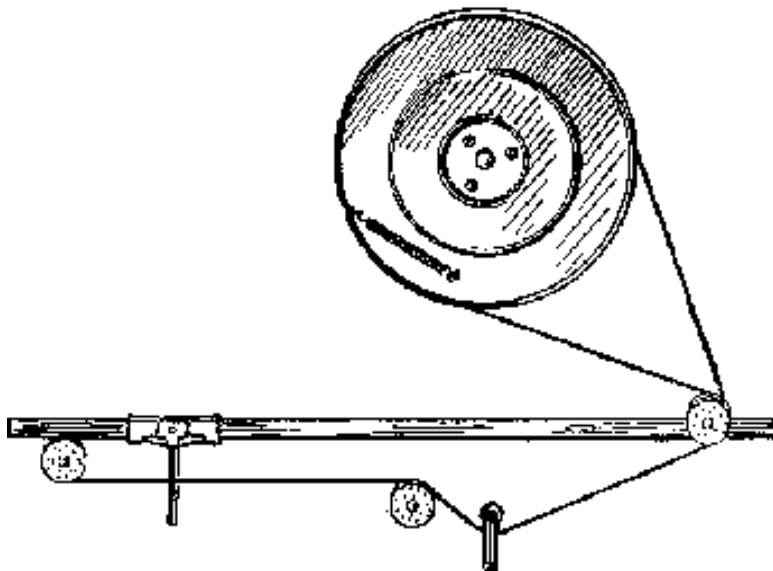

PHONOLA, modd. 595, 630, 5501,
5503.
La lunghezza della funicella è di
890mm.

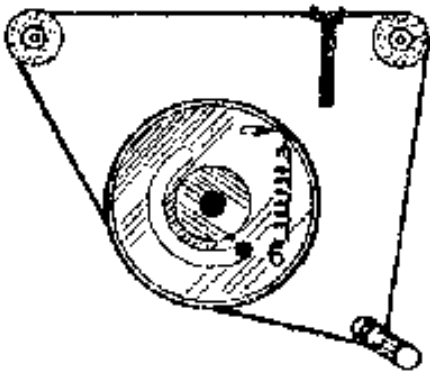

PHONOLA, autoradio 5521.
La lunghezza della funicella è di
500mm. e deve essere agganciata ad
asola, su entrambe le estremità, in
modo che la lunghezza netta risulti
di 475mm.

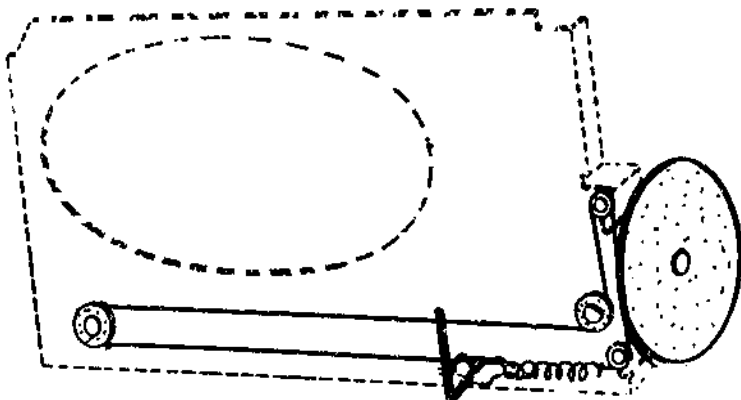

PHONOLA, mod. 675B.
Funicella in acciaio, di 780mm, con
nodi ad asola su entrambe le
estremità.

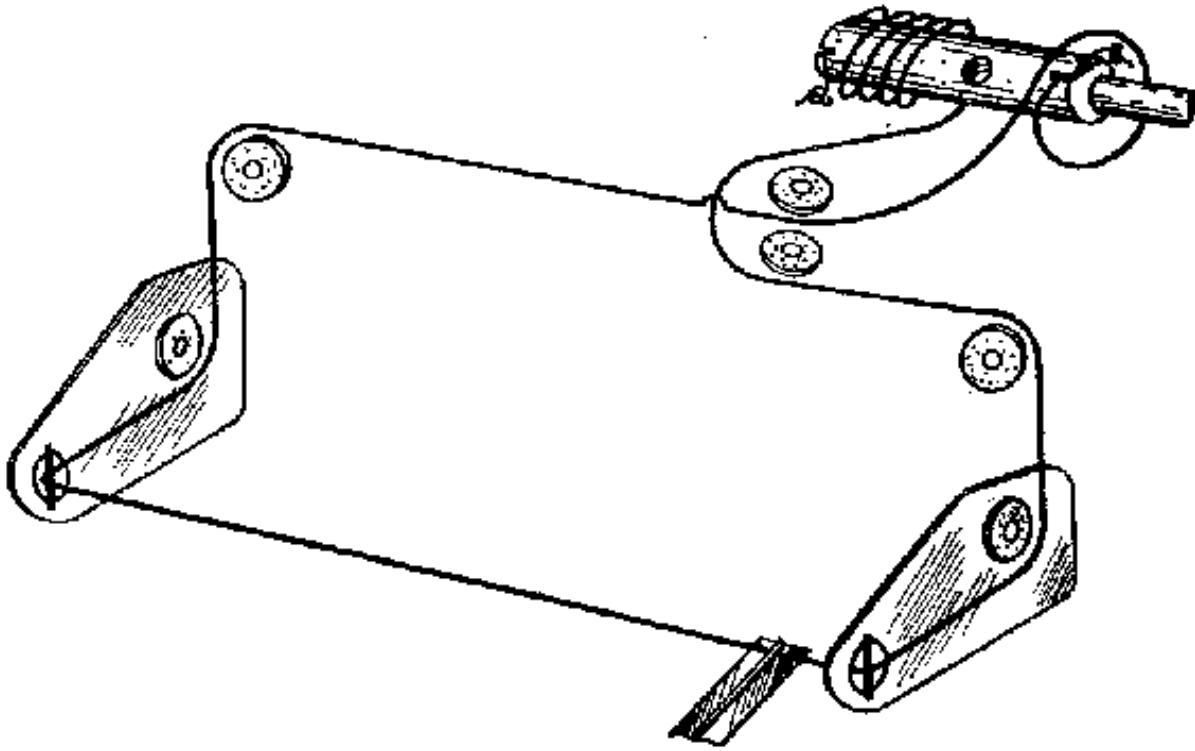

ALLOCCHIO
BACCHINI,
mod. 115.

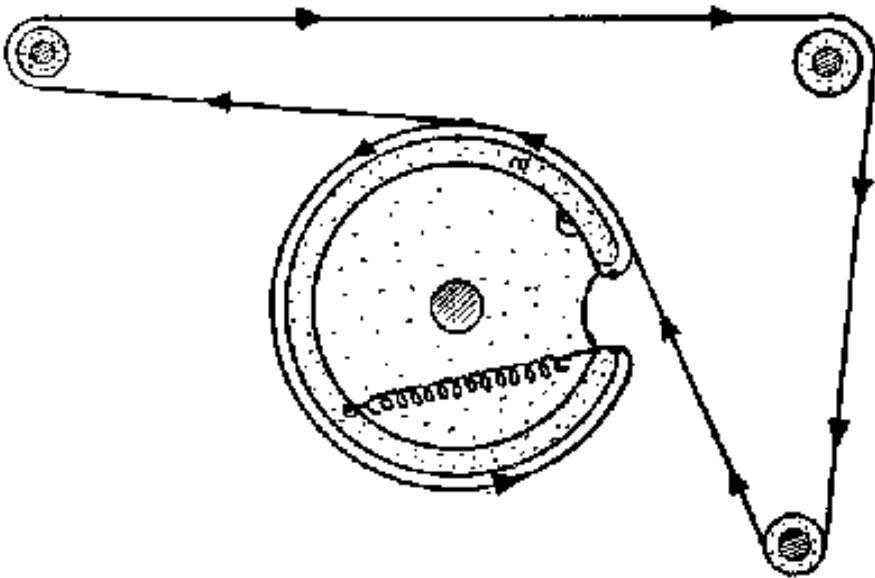

MAGNADYNE, modd. S95, S171,
S173, S181.

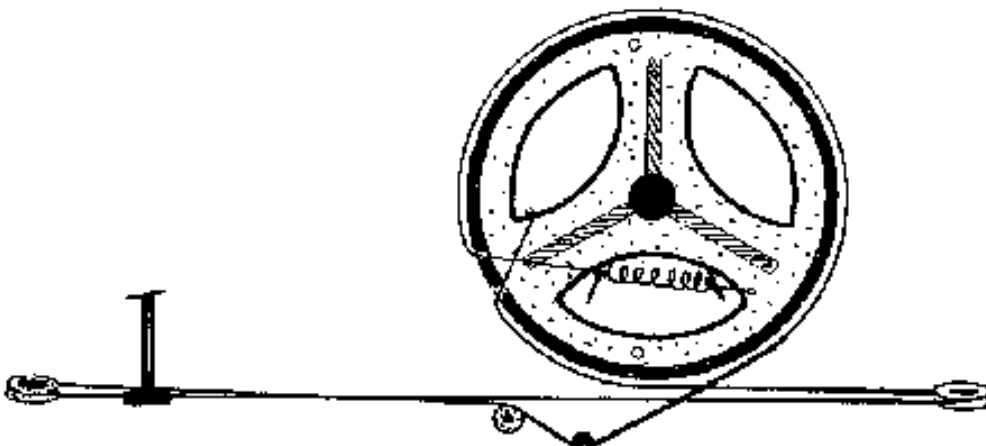

SIEMENS, modd. 533 e
6033.

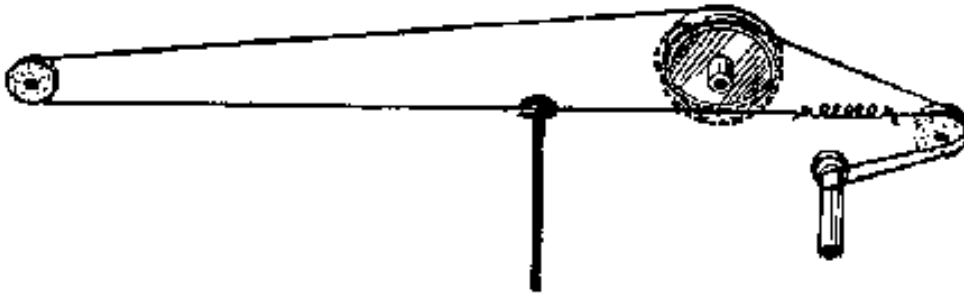

SIEMENS, modd. SM738
e 7138.

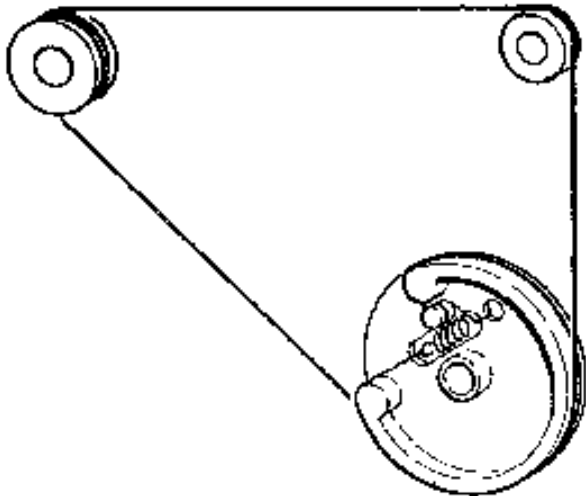

RADIOMARELLI, mod. RD322.

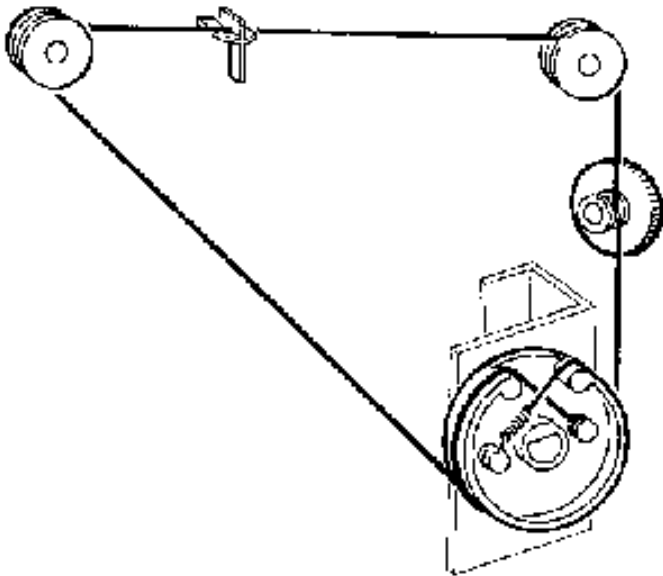

RADIOMARELLI, RD324

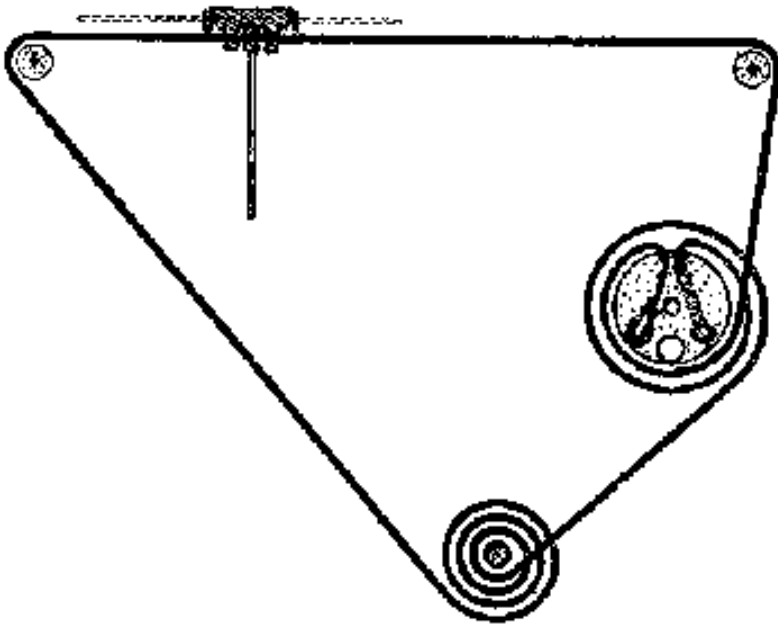

RADIOMARELLI, modd. 159, 161,
162, 163, 169.

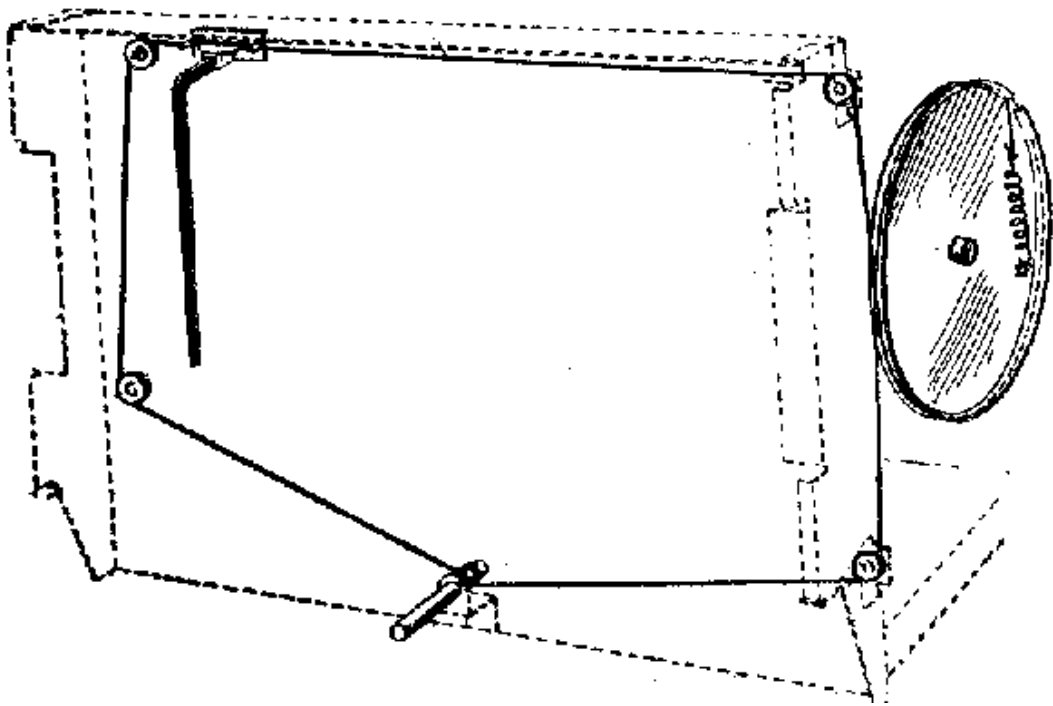

PHONOLA, modd. 641
e 645.

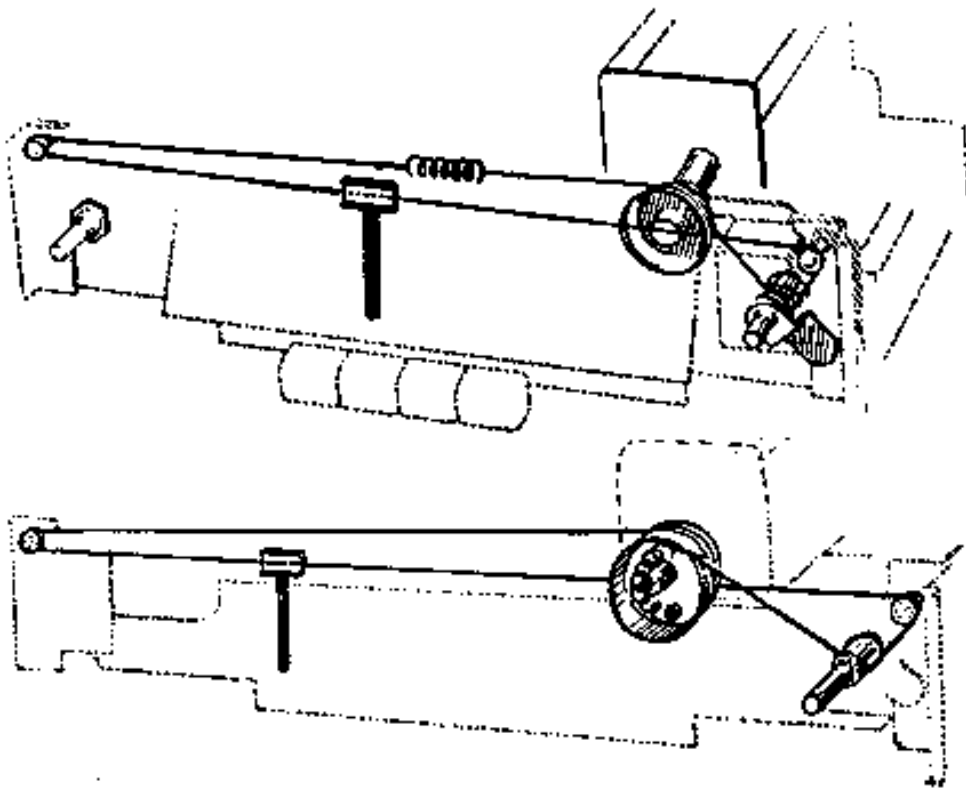

PHONOLA, modd. 676 e 678.
 La funicella è composta da un tratto in seta (756mm) e un tratto in acciaio (260mm).

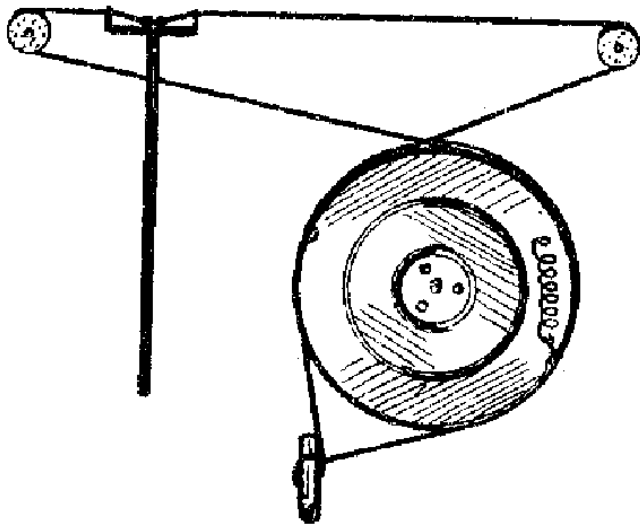

PHONOLA, mod. 5519.
 La lunghezza della funicella è di 1270mm. e deve essere agganciata ad asola, su entrambe le estremità, in modo che la lunghezza netta risulti di 1200mm.

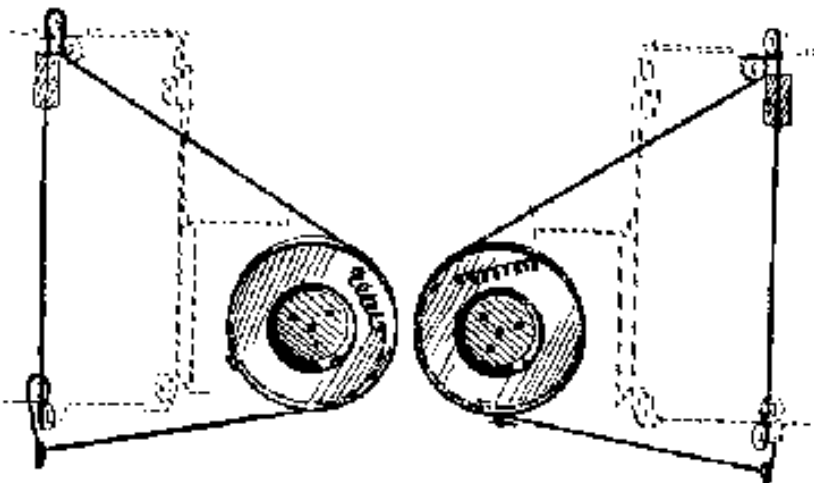

PHONOLA, mod. 722.
 Funicella di 1205mm.

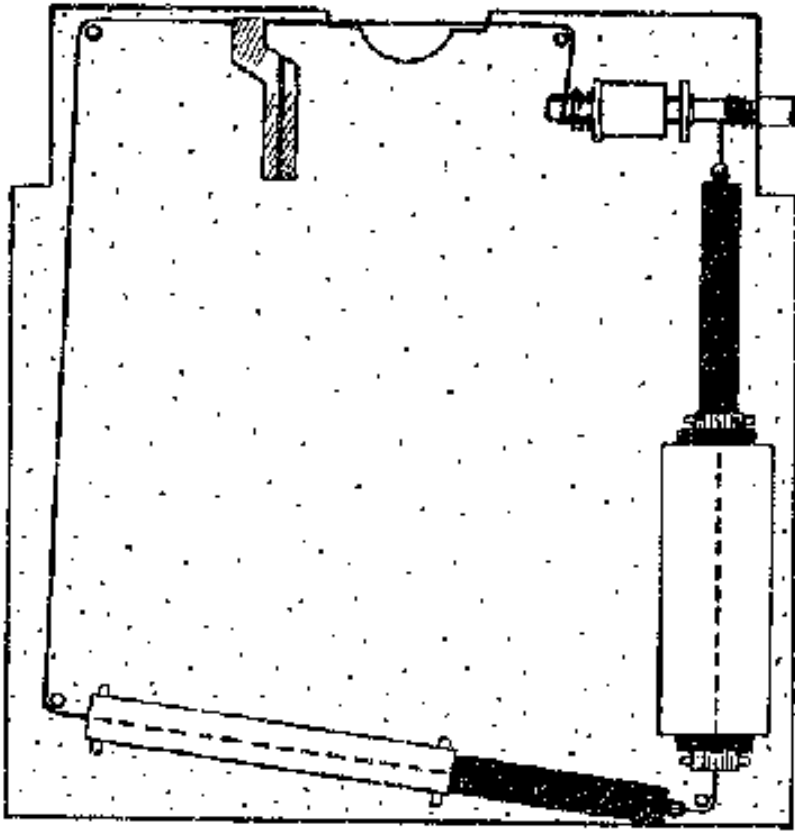

ALLOCCHIO BACCHINI, mod. Junior.

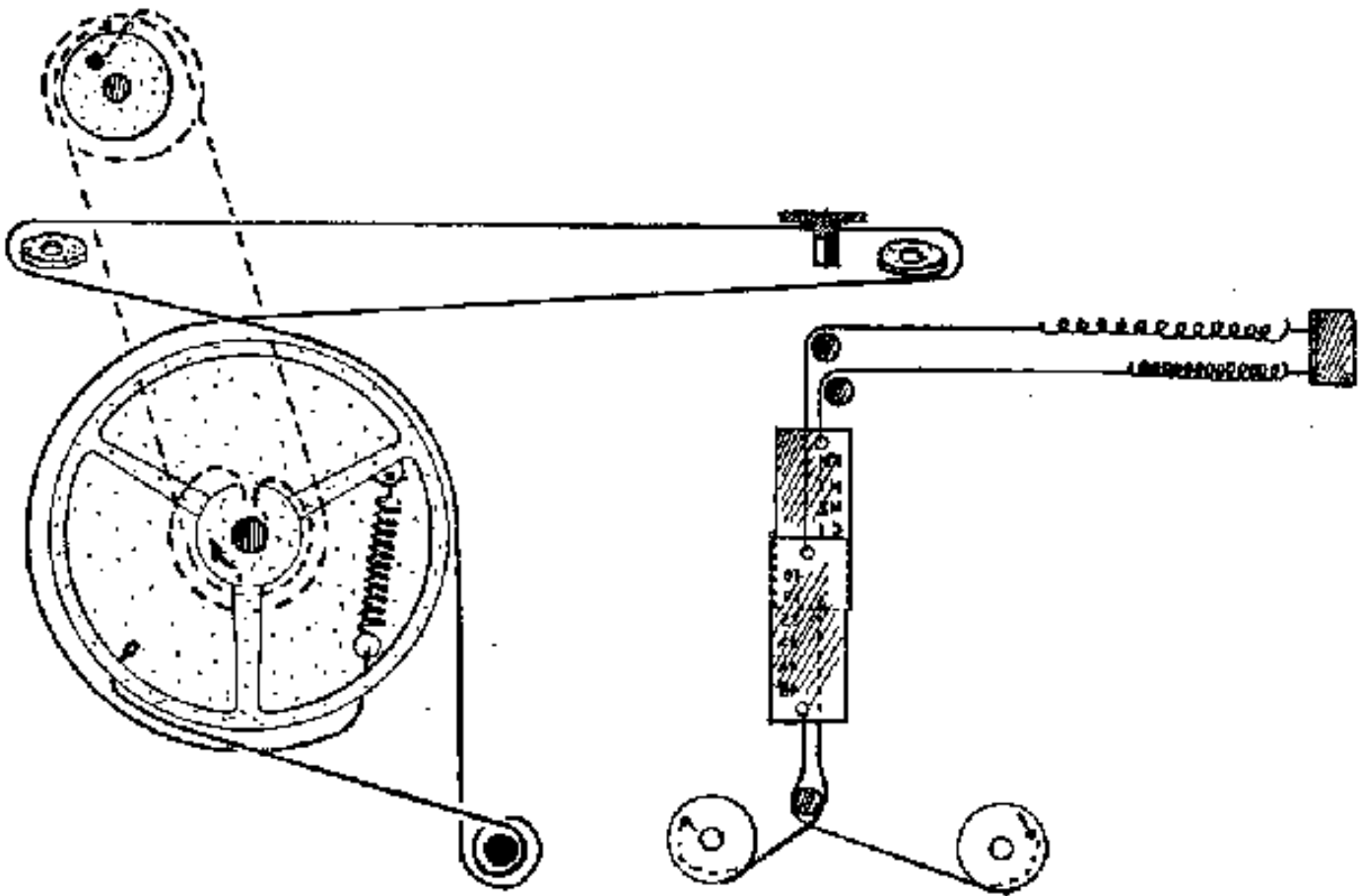

ALLOCCHIO BACCHINI, mod. 319.

Le linee tratteggiate indicano la parte di comando per FM.

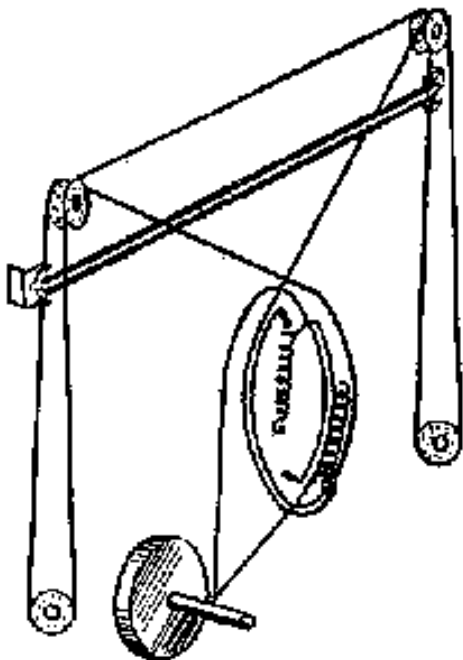

PERTUSATI, mod. E/505

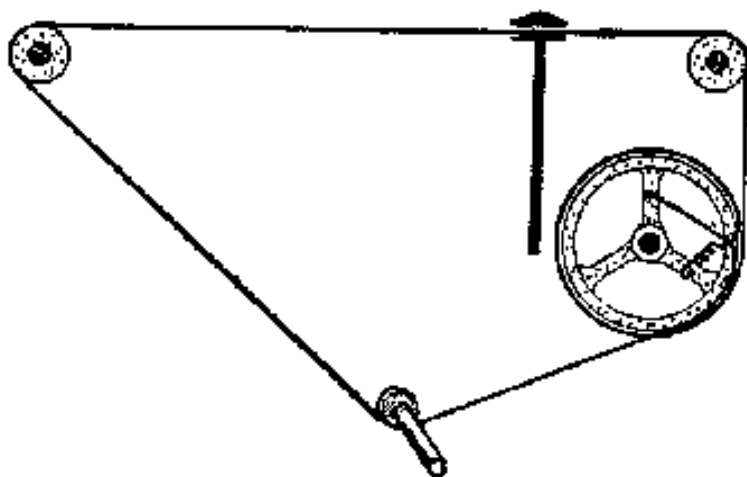

SIEMENS, modd. SM551, 552, 652.

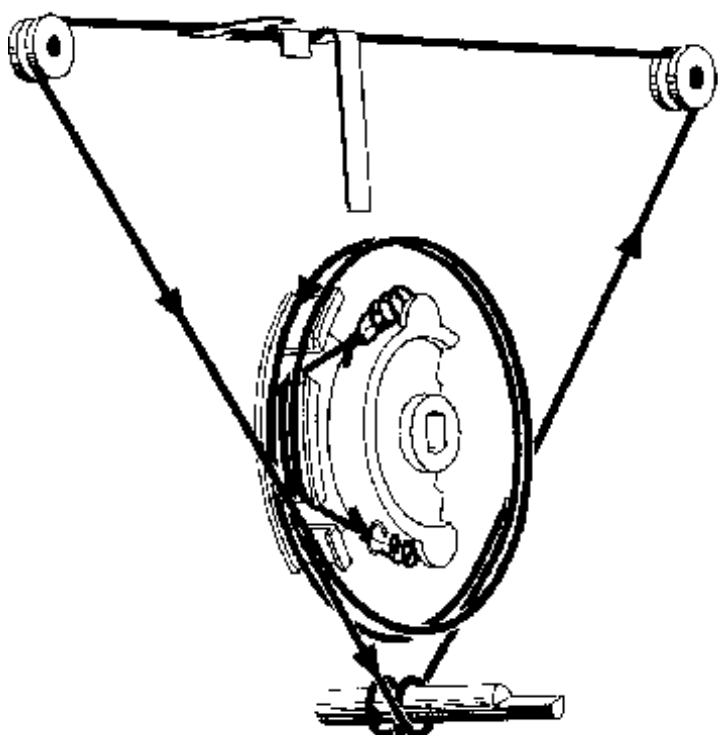

VOXSON, mod. Zephir 765.
Il condensatore variabile è
mostrato completamente
chiuso.

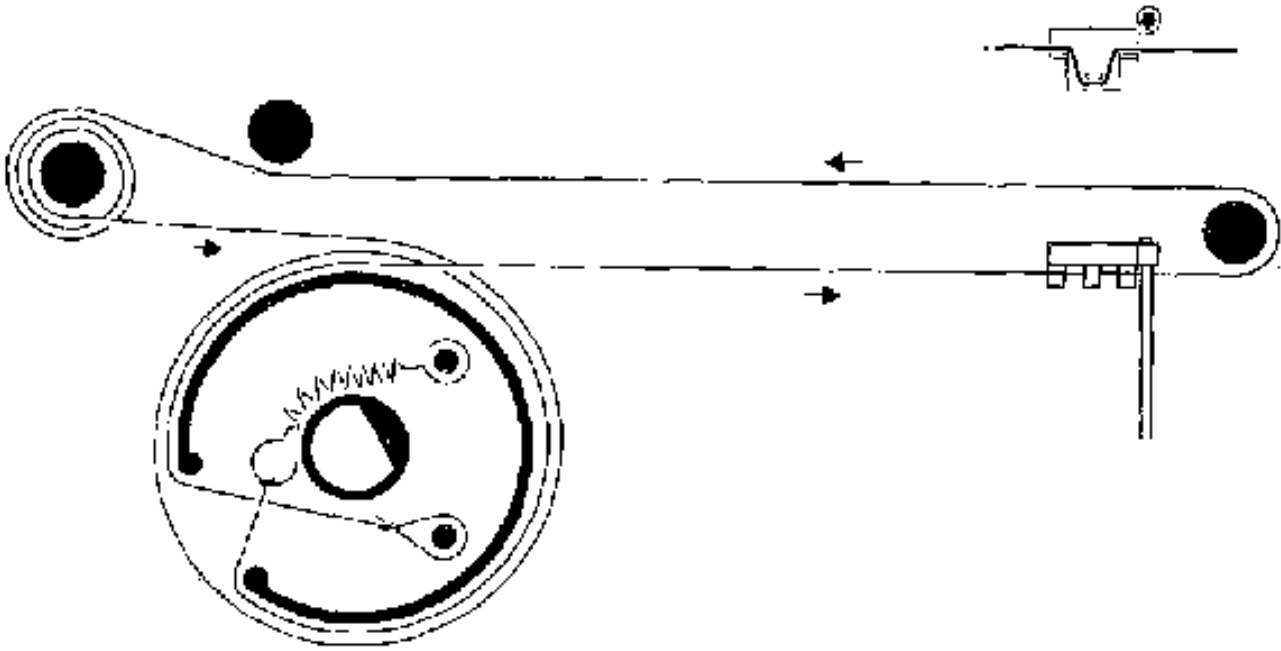

RADIOMARELLI, modd. RD244 e RD248.

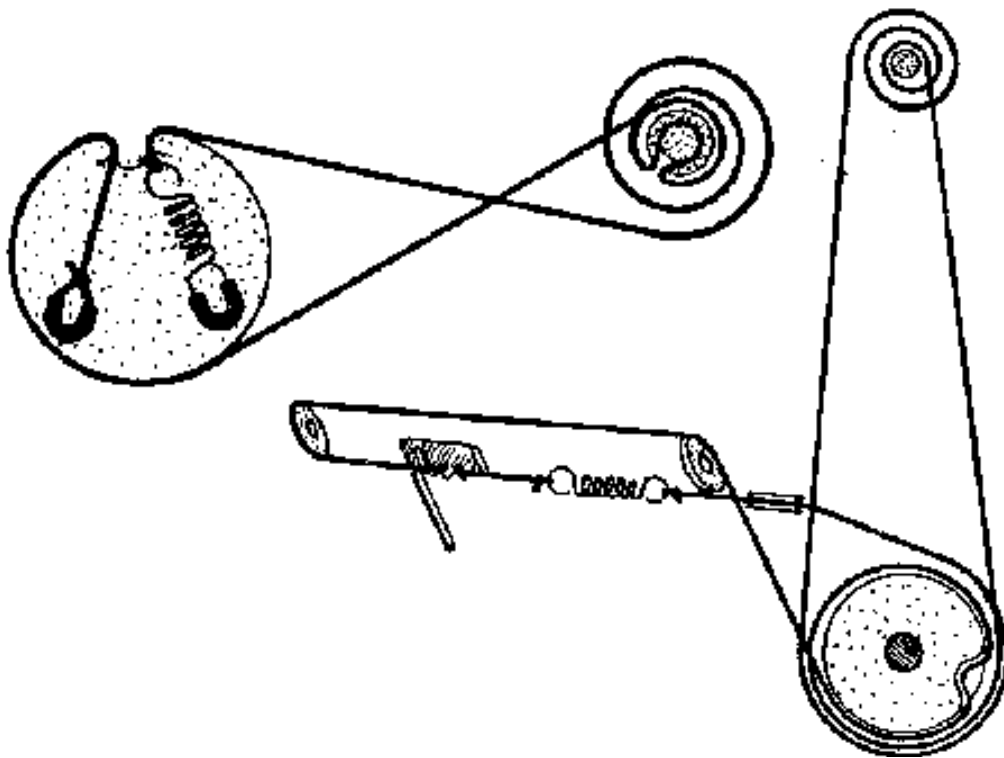

RADIOMARELLI, mod.
RD183.
Meccaniche di
comando della
sintonia AM e di
quella FM.

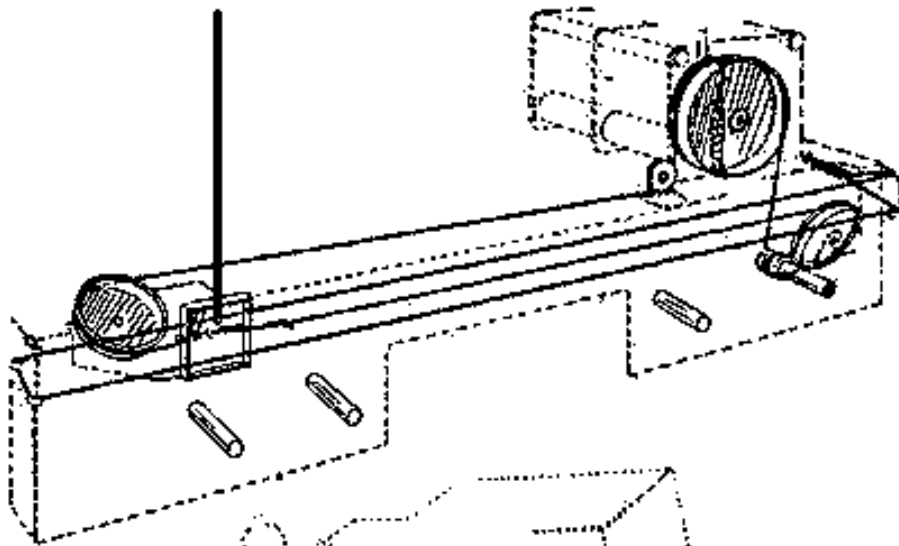

PHONOLA, mod. 661.
La funicella è composta
da un tratto in seta
(460mm) e un tratto in
acciaio (678mm).

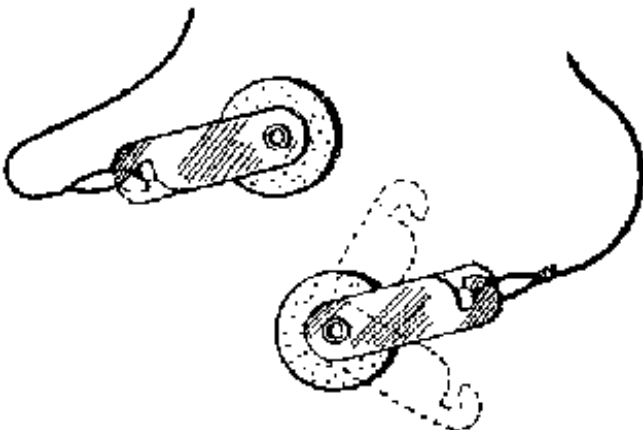
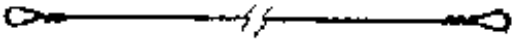
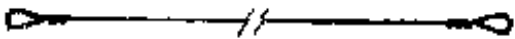
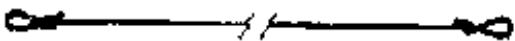
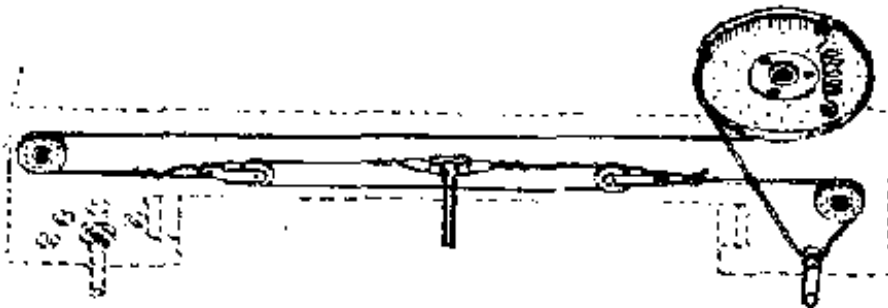
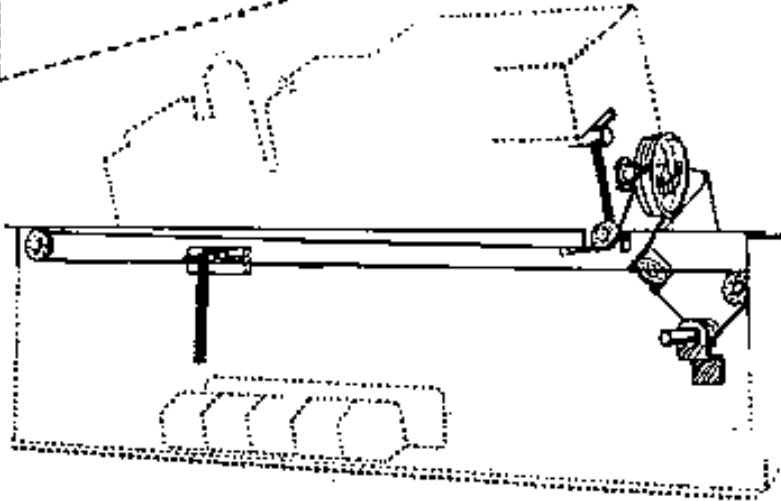

PHONOLA, modd. 417,
575, 578, 580.
La lunghezza dei tre
elementi di funicella
è, nell'ordine: 347,
572 e 322mm.

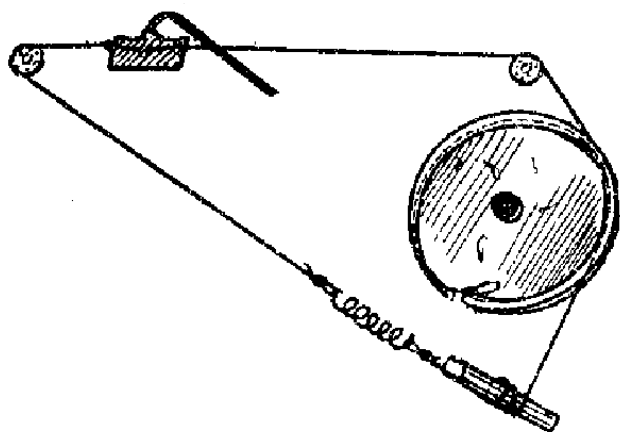

PHONOLA, modd. 5539, 5541R, 5543R.
La lunghezza della funicella è di 720mm, in essa vengono praticati tre nodi ad asola: uno ad una estremità, un secondo a 215mm dal primo e un terzo all'estremità opposta.

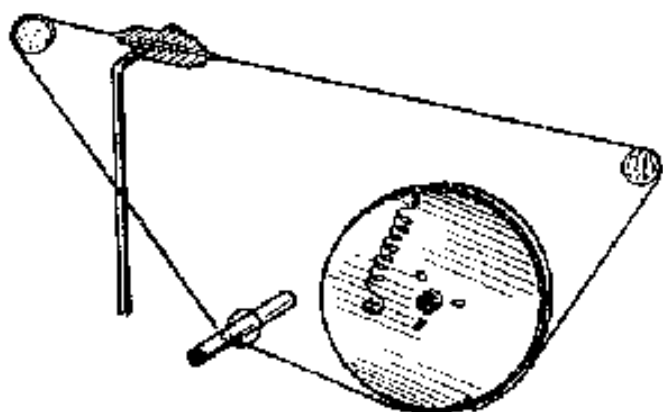

PHONOLA, modd. 5525, 5527, 5531A, 5551, 5555.
La funicella è composta da un tratto in seta (525mm) e un tratto in acciaio (399mm).

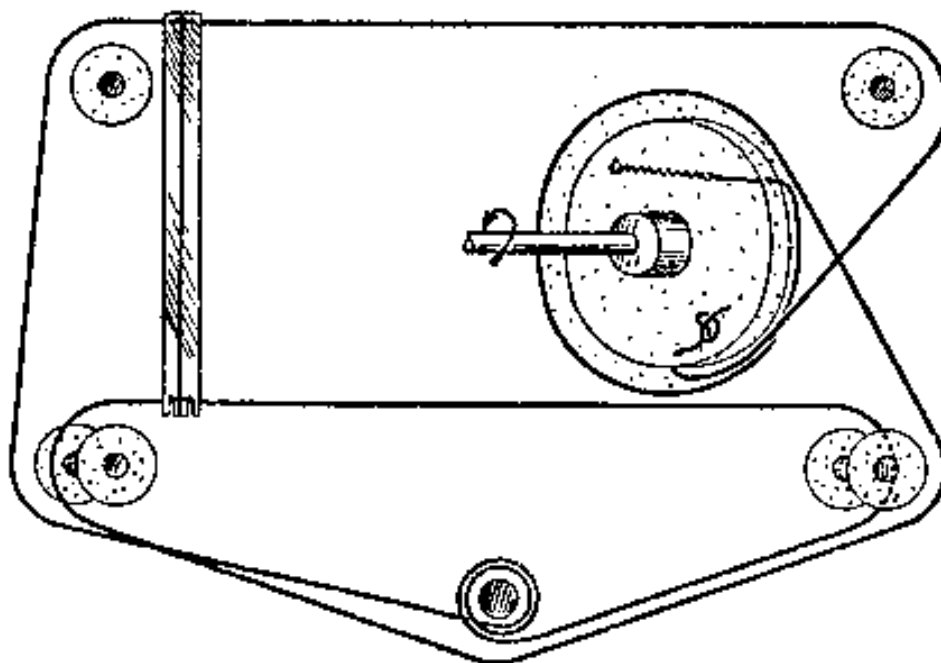

ALLOCCHIO BACCHINI, modd. 225 e 336.

Istruzioni: passare un estremo della funicella attraverso il foro del rotore e fissarla con un nodo; girare verso destra, passare nella puleggia in alto a destra, quindi a sinistra, scendendo nella puleggia esterna in basso a sinistra e avvolgendo due spire sul perno di comando. Passare sulla puleggia interna a destra, poi su quella a sinistra, ritornando sulla destra esterna. In fine passare la funicella sulla puleggia con un giro da destra a sinistra e agganciare la molla di tensione all'apposito dente.

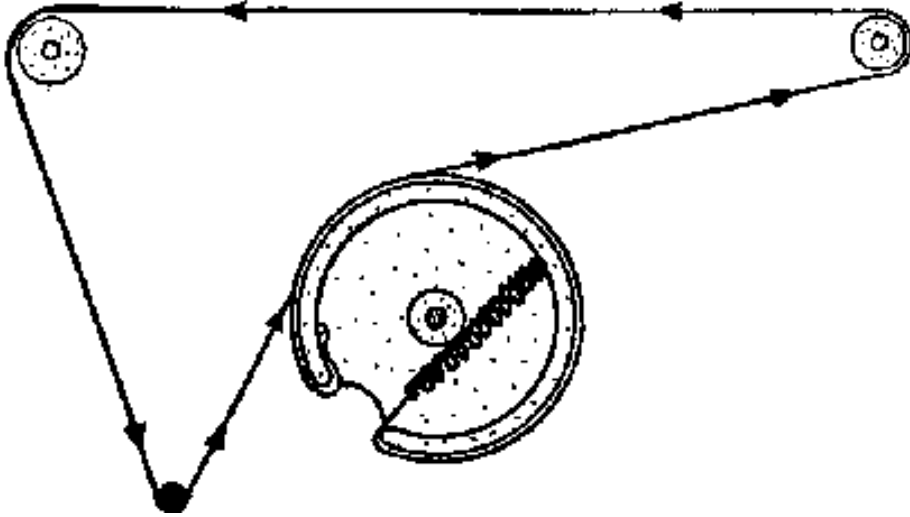

MAGNADYNE, mod. S29.

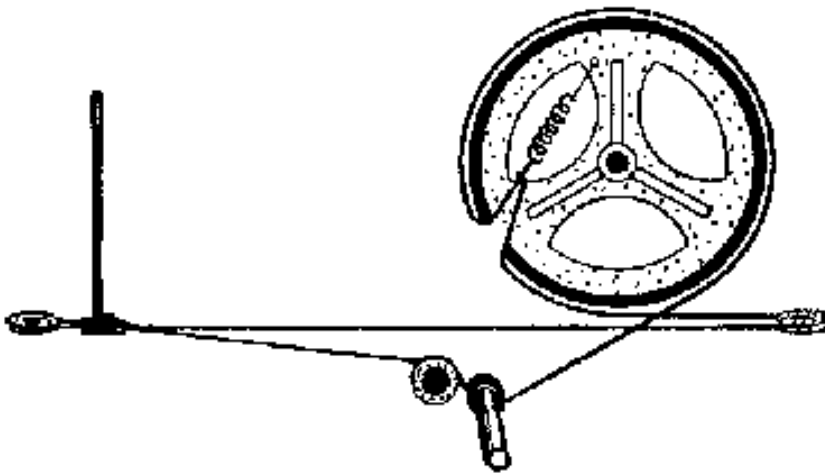

SIEMENS, modd. SM5123,
SM5022, SM6133.

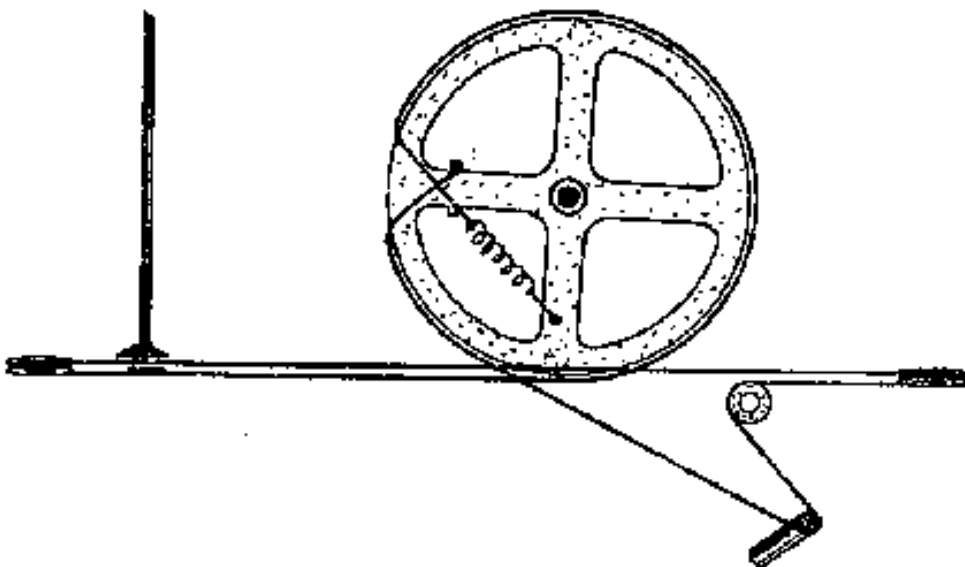

SIEMENS, mod. SM633.

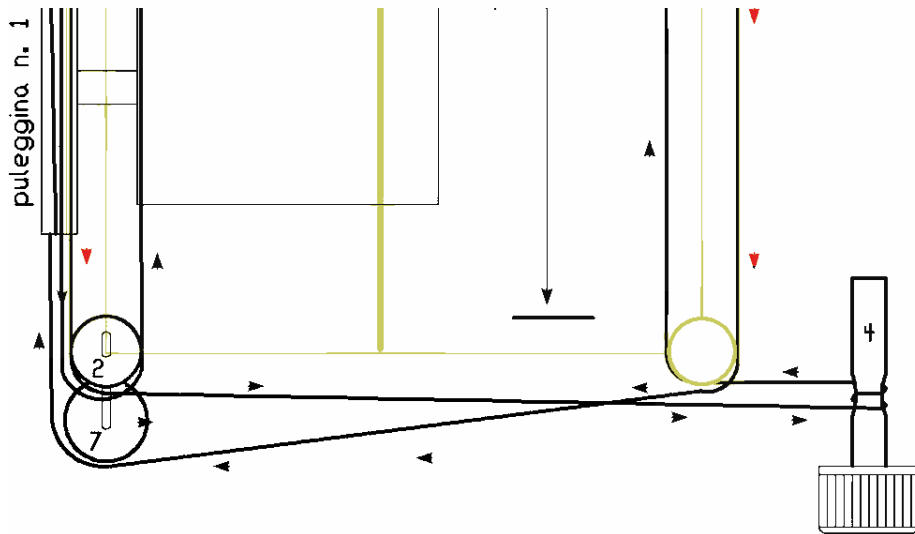

LAMBDA, mod.245

1. Occorre agganciare la funicella con un occhiello alla puleggia num. 1 (ci deve essere una linguettina apposta). Tenere tesa la funicella e
2. Farla ruotare in senso antiorario attorno alla puleggia 2 (quella più piccola)
3. Salire dal lato interno verso la puleggia n. 3 e farla girare sempre in senso antiorario per poi

4. Scendere fino a raggiungere di nuovo la puleggia 2 ma stavolta sul lato esterno
5. Da qui farla arrivare al perno 4 collegato alla manopola.
6. Fare un paio di giri (se il filo è liscio occorre farne tre) attorno al perno evitando gli incroci
7. Proseguire fino al lato inferiore della puleggia numero 5
8. Ruotare intorno e risalire dal lato interno alla puleggia numero 6
9. Ruotare intorno (stavolta in senso orario) alla puleggia 6 e scendere dal lato esterno fino a raggiungere di nuovo la puleggia 5
10. Ruotare intorno in senso orario e raggiungere la puleggia numero 7
11. Da questa raggiungere la puleggia numero uno dal lato inferiore (lato opposto a quello da cui siamo partiti)
12. Fare un giro completo e poi agganciarla tramite una mollettina ad una seconda linguetta (ma a volte è la stessa). La mollettina serve per tenere la funicella in tensione.